

Vorbereidings werkzaamheden:

Let op: Achtvorm zwembaden , bij opbouw dient het zwembad minimaal 50cm ingegraven te worden, en aanvuld worden met gestabiliseerd zand. Bij volledige inbouw volledig aanvullen met gestabiliseerd zand.

Bepaal de plaats waar het zwembad moet komen, let hierop dat het zwembad voldoende zonlicht krijgt voor het opwarmen van het bad. Het gat wordt ruimer uitgegraven dan de maat van het zwembad.

Het achtvormzwembad van Aquasilver kan volledig ingebouwd worden, houdt de volgende voorschriften in acht.

Als er sprak is van grondwater moet een drainage om het zwembad aangelegd worden. Het opzetten van het zwembad is hetzelfde bij opbouw. Het gat wat gegraven wordt is 20 cm groter dan he zwembad. Gebruik eventueel een witte spuitbus om de lijnen te markeren voor het uitgraven. Om het wembad te isoleren kan men isolatie platen om het zwembad plaatsen.

Het installeren dient minimaal door 2man te gebeuren, gebruik bij het opzetten van de staalwand handschoenen.

Uitgraven van het zwembad zie tabel:

Bad maat	Breedte uitgraven	Afstand A	Stut afstand B	max. verdiepen
470 x 300	320 cm	170 cm	248 cm	10 cm
525 x 320	320 cm	205 cm	248 cm	10 cm
540 x 350	370 cm	190 cm	298 cm	10 cm
625 x 360	320 cm	265 cm	248 cm	10 cm
650 x 420	430 cm	230 cm	360 cm	15 cm
725 x 460	450 cm	265 cm	380 cm	15 cm
770 x 500	500 cm	270 cm	423 cm	15 cm
855 x 500	430 cm	355 cm	360 cm	15 cm
920x 600	580 cm	320 cm	507 cm	15 cm

Sla 2 paaltjes in de grond zie tekening volgende pagina onder A en markeer d.m.v. van touwtje precies 2 cirkels. Dat is breedte van zwembad gedeeld door 2 + 20cm, bijvoorbeeld Zwembad is 470 breed / 2 + 20cm + 255cm. Lengte touw is 255. Maak de cirkels en graaf dit uit.

De stut wordt dieper uitgegraven dan de zwembad bodem. 240mm breed en 255mm diep

Het zwembad kan geplaatst worden op zand en in het midden van het zwembad geleidelijk extra dieper gemaakt worden zie tabel maximaal verdiepen. De folie heeft deze rekbaarheid. Natuurlijk is het ook mogelijk om een betonvloer te storten of gestabiliseerd zand .

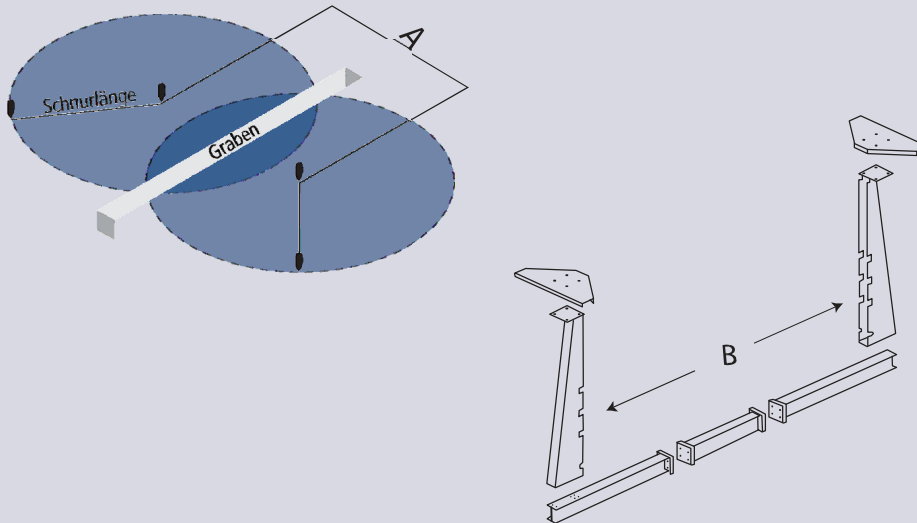

Plaats de grondrager (balk) en stutten en maak gebruik van de bout en die hierbij geleverd zijn. Zie tekening B. Kleinere zwembaden zullen geen extra grondrager tussenstukken hebben en bestaat uit 2 delen. Zorg dat de bouten goed vast gedraaid zijn. Zorg dat de grondrager met stutten recht geplaatst wordt en vul deze aan met gestabiliseerd zand. (verankering)

Plaats de profieldrager op de stutten op de inkeping gebruik hierbij de aanwezige stiften om vast te zetten. Dit is ook de hoogte waar de profielen worden geplaatst.

Zet de bodem profielen volgens de acht vorm uit en schuif ze in elkaar met de blauwe stifstjes. Controleer of de maat en model van het zwembad precies kloppend is. Rol de staalwand uit (zie tekening) en zet deze direct in de bodemprofiel tijdens het uitrollen. Let op dat de uitsparingen voor inlaat en skimmer gat bovenaan zitten!



Gronddrager + stutten
profielgeleider

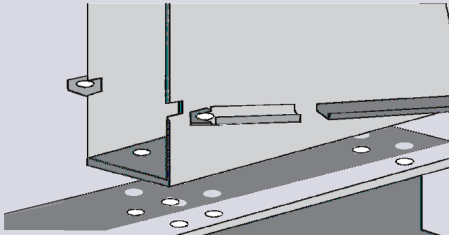

Verstekprofiel waar staalwanden
aan elkaar verbonden worden



Bodemprofiel waarin staalwand
komt

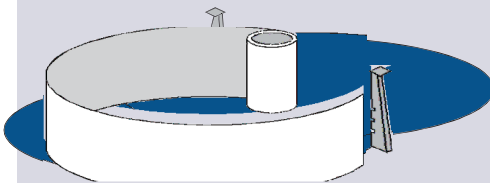
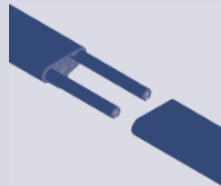

De uitsparing van de skimmer zit ca. 200 cm op de rol. Bepaal van te voren waar u de skimmer wil plaatsen. Houdt hiermee rekening dat de skimmer wordt geplaatst waar de hoofd windrichting is. (stroming van het water richting skimmer afzuiging vuil), dit verbetert de afzuiging van de filter. Let erop dat de staalwand goed in de onderste smalle profiel geplaatst wordt. Het kan zijn dat de onderste smalle profiel iets ingekort moet worden als de staalwanden (0,5 mm tussen de wanden) niet tegen elkaar komen. Plaats de



UITZAGEN/BOREN VAN DE GATEN VOOR DE SKIMMER, LAMPEN EN INSPUITERS

Bij het plaatsen van de grotere skimmer zoals de EBS 3500 en 3600, is het nodig om het voor geponst gat groter te maken. Gebruik afdichting rubber om deze af te tekenen en uit te boren van de gaten en gat voor de skimmer. Gebruik hiervoor een ijzer decopeerzaag.

Indien er meer inspuiters geplaatst worden aan de overkant van de skimmer moeten hier eveneens gaten voorzien worden van de diameter van de inspuiter. Plaats deze ca 25 a 30 cm van de bovenkant van de staalwand. De voorgeponste gat naast de skimmer wordt dan niet gebruikt en laat het staal zitten. Het is raadzaam waar u gezaagd/geknipt of geboord heeft om de staalwand te behandelen met ijzermolie om roesten tegen te gaan.

Gebruikte gereedschap:
Decopeerzaag ijzer, zinkschaar of Dremel
ijzerboortje

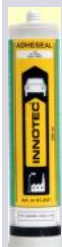

Bij plaatsen van alle onderdelen adviseren we Innotec Adheseal kit te gebruiken, voor een optimale afdichting.

Plaatsen van de verlichting:

Plaats de lamp 80cm hart vanaf de bodem (circa 60 a 70cm van de waterspiegel)
Gebruik de plastic afdichting ring om de lamp uitsparing af te tekenen (niet de rubber deze kan afwijken)
Boor de gaatjes uit de staalwand voor de schroefgaten en zaag het rond stuk voor de lamp uit. De witte afdichting rubber komt aan 2 kanten van de staalwand.
(2 flapjes).

Plaatsen van de liner (folie)

Let op: Het monteren van de liner moet gebeuren op een buitentemperatuur +15 en 25 graden en niet bij sterke zonnestrallen. Als de temperatuur te hoog is, wordt de liner wijder, elastische en te groot. Als de temperatuur te laag is wordt de liner te hard en te klein.

Maak het zwembad nogmaals goed schoon. Zorg dat er geen ijzervijzels op de bodemvlies liggen van zagen en boren. Leg de liner in het midden en breidt deze uit zodat de buitenste bodemvlieden aan de staalwand liggen. In het midden van de liner zit ook een naad zorg dat deze precies in het midden zit. Plaats de profielrubber die vast zit aan de liner over de staalmantel. Zorg dat er geen naad van de liner is op de plaats waar de skimmer/lampen of inspuiters moeten komen. Ga niet met scherpe voorwerpen of schoenen op de liner staan. Het beste is op blote voeten dit werk te verrichten.

Zorg dat er geen vuil of voorwerpen onder komt!

Vul het zwembad met ca. 2 a 3 cm water en werk alle naden van binnenuit naar de staalwand. Plaats alle profielen definitief als de liner goed hangt (zie fig.) Vul daarna het zwembad tot 10 cm. Gebruik alleen leidingwater, grondwater kan metalen deeltjes bevatten en daardoor later gaan verkleuren met toevoeging van het chloor.

Let op de naden kunnen niet goed getrokken worden als het water niveau meer dan 4-6 cm is, door waterdruk. of de afstand van het water tot boven aan de staalwand overal gelijk is. Als dit niet het geval is en het bedraagt meer dan 2 cm vervalt de fabrieksgarantie.



Plaats de bovenste profielen op de liner en staalwand, corrigeer zondig de liner zodat er geen vouwen zijn. Druk de profielen aan met de hand of met een rubber hamer (aankloppen). Zonodig inkorten met een ijzerzaag.

Het installeren van de inbouwdelen mag pas op het moment dat het water niveau 10 cm onder het betreffend deel staat. Zorg ervoor dat de liner glad getrokken is en geen enkele naad meer bevat. Zie beschrijving van de bouwdelen.

Maak gebruik van de mal die bij de bouwonderdelen geleverd is.

Gestabiliseerde zand aan de rondingen vullen.

Droog gestabiliseerd zand = 1 deel cement op 5 delen metselzand, ook te verkrijgen Bij betoncentrale.

Voor hier aan begonnen wordt moet men zeker zijn dat het bad goed geplaatst is. Plaats aan de ronding van het zwembad (staalwand) eventueel isolatie.

Vul het zwembad tot 30 cm hoog.

Vul lang achter de rondingen voorzichtig tot 25 cm hoog, niet aanstampen of met pomp vullen. Dan vervolgens het bad weer met 30 cm vullen met water en vervolgens weer gestabiliseerd zand. Zorg ervoor dat het water niveau steeds 25 cm hoger is.

Indien het water 10 cm onder de inbouwdelen zit kunnen deze geplaatst worden.



WAARSCHUWING !!
LAAT KINDEREN NOOIT ALLEEN BIJ OF IN
HET ZWEMBAD
UITSLUITEND MET BEGELEIDING

AQUASILVER
POOLS®

Gestraatje 13
6065 AB, Montfort
www.aquasilver.nl
Tel:0475541622
Nederland